



## FUNKI MULTISTRAW

Distribution automatique de paille



- Recommandé pour les truies en groupe
- Réduit la consommation de paille de 80%
- Réserve de 0.5 à 10 litres
- Distribution automatique de paille
- Possibilité de plusieurs distributions par jour
- Quantité ajustée en fonction des cases
- Approuvé par la Bien être animal
- Intérêt sur la santé digestive des animaux
- Réduit la consommation de médicaments
- Condition de travail amélioré
- Modifie la texture du lisier pour une meilleure fermentation

DANISH DESIGN | GERMAN QUALITY | GLOBAL EXPERIENCE

ACO  
**FUNKI**



# | FUNKI MULTISTRAW SYSTEM |

Distribution automatique de paille pour truies en groupe

Funki MultiStraw transporte la paille au moyen d'un système de transport adapté, contrôlé par Funki MultiController (boîtier de contrôle)

Avec les unités de dosage de paille, ce système peut distribuer la paille aux heures souhaitées, tout le long de la journée

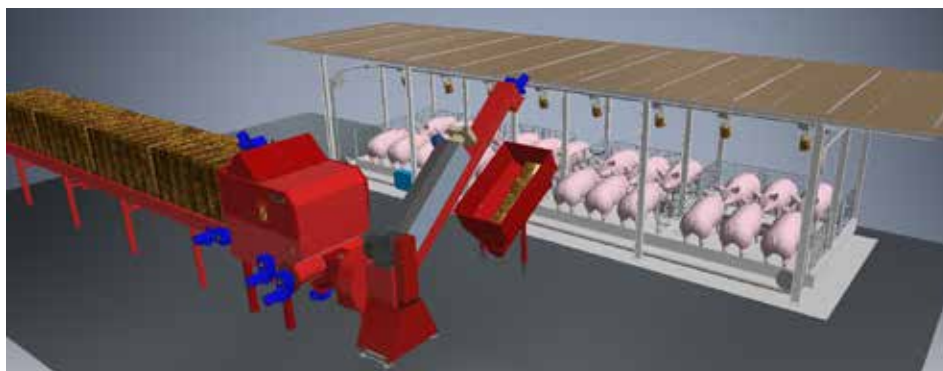

Funki MultiStraw peut doser la quantité exacte de paille nécessaire aux groupes d'animaux individuels. La quantité de paille peut être ajustée aux besoins des animaux. En augmentant la quantité de paille, la production de biogaz peut être améliorée.

De même, il est possible d'ajuster les temps de distribution, ce qui offre de meilleures conditions de travail.

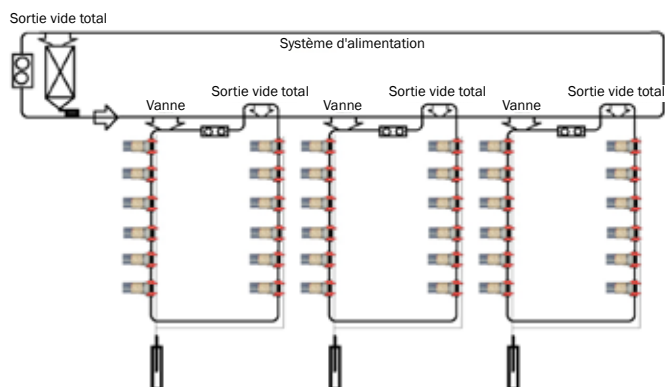

- Humidité maximale de la paille 14%
- Paille jusqu'à 4 cm de long
- Capacité de l'unité de dosage est de 3 à 8 m<sup>3</sup>
- Pas de blocage de la paille
- Possibilité d'équipement de broyage
- Chaîne de distribution adaptée à la paille



*Sous réserve de modification des matériaux et la conception.*

B-8035-FR

## ACO FUNKI FRANCE

Parc d'innovation de Mescoat  
29800 Landerneau  
T. +33 298 303685  
F. +33 298 215506  
[www.acofunki.fr](http://www.acofunki.fr)

